

SUJET

2020-2021

ENSGT SCIENTIFIQUE

Première Générale

**ÉVALUATIONS
COMMUNES**

Modèle CCYC : ©DNE

Nom de famille (naissance) :

(Suivi s'il y a lieu, du nom d'usage)

Prénom(s) :

N° candidat : N° d'inscription :

(Les numéros figurent sur la convocation.)

Né(e) le : / /



RÉPUBLIQUE FRANÇAISE

1.1

ÉVALUATION COMMUNE

CLASSE : Première

EC : EC1 EC2 EC3

VOIE : Générale Technologique Toutes voies (LV)

ENSEIGNEMENT : Enseignement scientifique

DURÉE DE L'ÉPREUVE : 2h

Niveaux visés (LV) : LVA LVB

Axes de programme :

CALCULATRICE AUTORISÉE : Oui Non

DICTIONNAIRE AUTORISÉ : Oui Non

Ce sujet contient des parties à rendre par le candidat avec sa copie. De ce fait, il ne peut être dupliqué et doit être imprimé pour chaque candidat afin d'assurer ensuite sa bonne numérisation.

Ce sujet intègre des éléments en couleur. S'il est choisi par l'équipe pédagogique, il est nécessaire que chaque élève dispose d'une impression en couleur.

Ce sujet contient des pièces jointes de type audio ou vidéo qu'il faudra télécharger et jouer le jour de l'épreuve.

Nombre total de pages : 9



EXERCICE 1 Terre Plate ou Terre sphérique

Anaxagore (v. -500 ; -428) et Ératosthène (v. -276; v. -194) sont deux mathématiciens qui se sont intéressés à la forme de la Terre : Anaxagore pensait qu'elle était plate alors qu'Ératosthène pensait qu'elle était sphérique.

Document 1 : Anaxagore

Anaxagore est un philosophe grec qui s'est intéressé aux mathématiques et à l'astronomie. Il a l'intuition, par exemple, que la Lune brille en réfléchissant les rayons du Soleil et fournit une explication valable des éclipses lunaires et solaires. Il pense, d'autre part, que la Terre est un disque plat et, sous cette hypothèse, il cherche à calculer la distance de la Terre au Soleil.

Il a appris par des voyageurs venant de la ville de Syène (S) que, lors du solstice d'été, le Soleil (H) est au zénith à midi et donc que les objets n'ont pas d'ombre à ce moment précis. Au même moment, quelques 800 km plus au nord, à l'emplacement de ce qui deviendra la ville d'Alexandrie (A), le soleil éclaire un puits de 2 m de diamètre jusqu'à une profondeur de 16 m.

La figure 1 représente la situation à midi lors du solstice d'été.

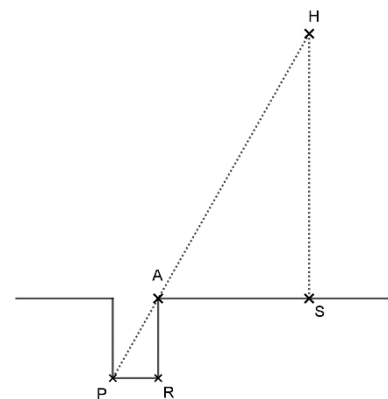

Figure 1

1- Compléter le schéma de l'annexe avec les informations chiffrées du document 1.

Quelle longueur de ce schéma Anaxagore cherche-t-il à calculer ?

2- Calculer la distance Terre-Soleil dans le modèle d'Anaxagore.

Modèle CCYC : ©DNE

Nom de famille (naissance) :

(Suivi s'il y a lieu, du nom d'usage)

Prénom(s) : N° candidat : N° d'inscription : Liberté • Égalité • Fraternité
RÉPUBLIQUE FRANÇAISENé(e) le :

(Les numéros figurent sur la convocation.)

1.1

3- On estime aujourd'hui que la distance moyenne Terre-Soleil est de 150 millions de kilomètres soit 25000 fois plus. Expliquer pourquoi la valeur trouvée par Anaxagore est très éloignée de la valeur réelle.

Document 2 : Eratosthène

Eratosthène, autre philosophe grec intéressé lui aussi par les mathématiques et la forme de la Terre, considère que la Terre est sphérique et il cherche à calculer son rayon.

Il connaît lui aussi la distance de 800 km entre Syène (S) et Alexandrie (A) et sait qu'à midi, lors du solstice d'été, le soleil est au zénith à Syène. Il fait une hypothèse importante pour son modèle : il pense que le soleil est très éloigné de la Terre et que, par conséquent, ses rayons sont parallèles en arrivant sur la Terre.

Il utilise un instrument de mesure qui lui permet de trouver un angle d'un cinquantième de tour, soit $7,2^\circ$, entre les rayons du soleil et la verticale à Alexandrie.

La figure 2 représente la situation à midi lors du solstice d'été. Le segment [EA] représente la verticale à Alexandrie et C le centre de la Terre.

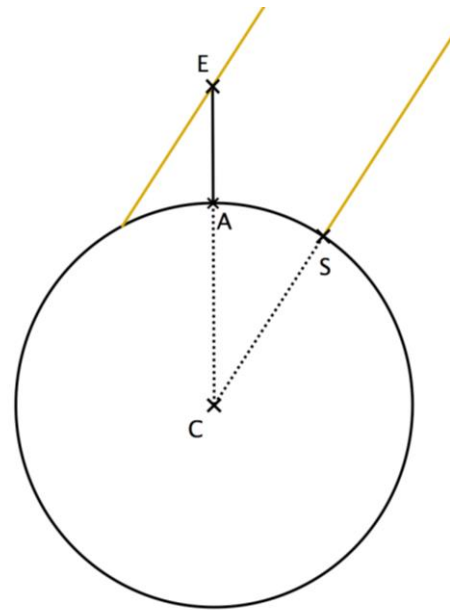

Figure 2

4- Compléter le schéma de l'annexe avec les informations chiffrées du texte du document 2.

Quelle longueur de ce schéma Ératosthène cherche-t-il à calculer ?

5- Déterminer la mesure de l'angle \widehat{ACS} . Justifier la réponse en s'appuyant sur des propriétés géométriques.



Calculer la circonférence de la Terre puis en déduire le rayon de la Terre au kilomètre près.

6- On estime aujourd'hui que le rayon de la Terre est de 6371 km. Calculer l'erreur en pourcentage commise par Ératosthène. Commenter.

EXERCICE 2

L'OREILLE ET L'AUDITION

L'audition joue un rôle primordial dans les interactions sociales. L'oreille est l'organe sensoriel de l'audition, dont on étudiera tout d'abord le fonctionnement avant d'envisager la prévention d'un traumatisme acoustique.

Partie 1. L'oreille et son fonctionnement

1- Compléter la phrase suivante par l'une des propositions parmi les quatre proposées ci-dessous, .

Les vibrations sonores perçues par les cils des cellules ciliées sont :

- a- acheminées au cerveau sous la forme d'ondes sonores.
- b- transformées en messages nerveux, qui sont acheminés au cerveau.
- c- acheminées au cerveau sous une forme moléculaire.
- d- directement analysées au niveau de l'oreille interne, ce qui permet l'audition.

2- À l'aide de vos connaissances et du document 1 (page suivante), expliquer par un texte et/ou un schéma, comment les différentes parties de l'oreille permettent une réception et une transmission des vibrations sonores puis du message sensoriel auditif.

Modèle CCYC : ©DNE

Nom de famille (naissance) :

(Suivi s'il y a lieu, du nom d'usage)

Prénom(s) :

N° candidat :

N° d'inscription :



Liberté • Égalité • Fraternité
RÉPUBLIQUE FRANÇAISE

Né(e) le :

(Les numéros figurent sur la convocation.)

1.1

Document 1. L'oreille humaine

Figure 1. Schéma de l'anatomie de l'oreille humaine.

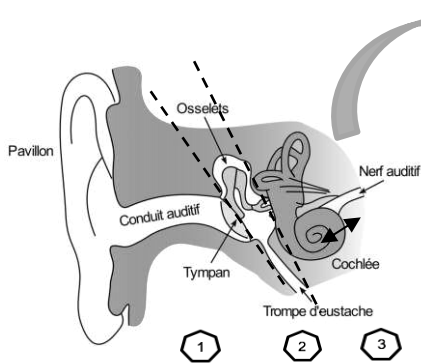

- 1 Oreille externe
- 2 Oreille moyenne
- 3 Oreille interne

Source :

<https://fr.wikibooks.org/wiki/Neurosciences/L%27audition>

Figure 2. Schéma d'une coupe transversale de la cochlée humaine (à gauche) et zoom sur les cellules ciliées (à droite).

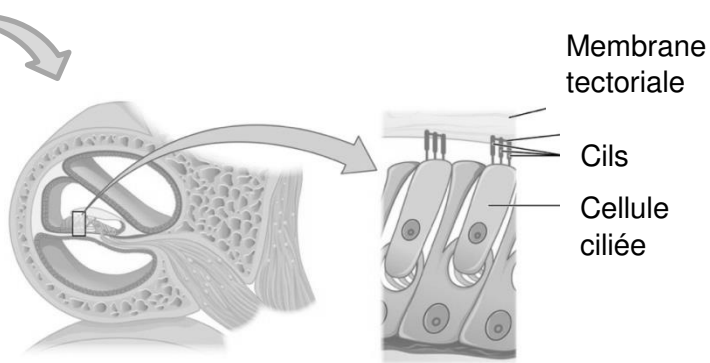

Source :

https://fr.wikipedia.org/wiki/Organe_de_Corti

Partie 2. La prévention d'un traumatisme acoustique

Pour prévenir le risque lié aux sur-stimulations sonores, il existe des protections auditives de nature différente selon leur type d'utilisation.

On peut distinguer, par exemple, deux catégories de bouchons d'oreilles qui permettent de s'isoler du bruit :

- les bouchons en mousse, généralement jetables ;
- les bouchons moulés en silicone, fabriqués sur mesure et nécessitant la prise d'empreinte du conduit auditif. Ils sont lavables à l'eau et se conservent plusieurs années.



L'atténuation des sons par un bouchon est égale à la diminution du niveau d'intensité sonore perçu par l'oreille en présence du bouchon. Un fabricant fournit les courbes d'atténuation en fonction de la fréquence du son pour les deux types de bouchons (document 2).

Document 2. Courbes d'atténuation du son correspondant aux deux types de bouchons.

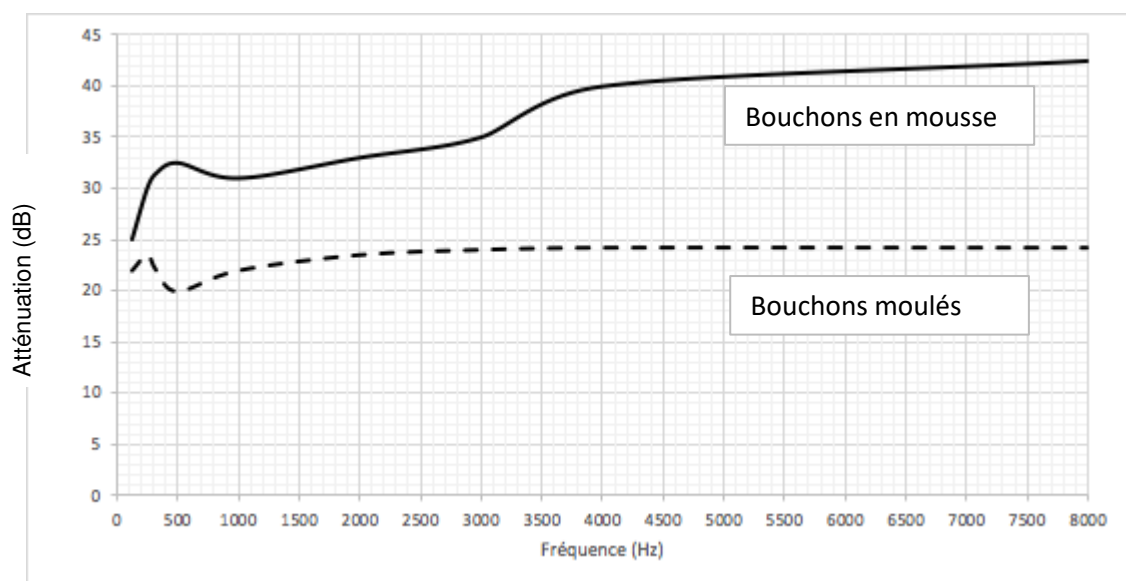

Source : Auteur

3- Un musicien qui pratique régulièrement un instrument tel que la batterie ou la guitare électrique a besoin d'une atténuation du niveau sonore. Cependant, cette atténuation ne doit pas dépasser 25 dB afin qu'il entende suffisamment.

3-a- À l'aide du document 2, indiquer pour chaque bouchon si cette condition est respectée. Justifier.

3-b- En utilisant le document 2, indiquer si un bouchon en mousse atténue davantage les sons aigus ou les sons graves. Justifier.

Afin de comparer la qualité acoustique des deux types de bouchons, on a enregistré le son émis par une guitare, ainsi que les sons obtenus après passage à travers les deux types de bouchons. Le document 3 présente les résultats obtenus.

Modèle CCYC : ©DNE

Nom de famille (naissance) :

(Suivi s'il y a lieu, du nom d'usage)

Prénom(s) :

N° candidat :

N° d'inscription :



Né(e) le :

(Les numéros figurent sur la convocation.)

1.1

Document 3. Spectres du son émis par une guitare et des sons restitués après passage à travers les deux types de bouchons (Source : Auteur)

L'amplitude relative est le rapport entre une amplitude et une amplitude de référence, ici celle de la fréquence fondamentale.

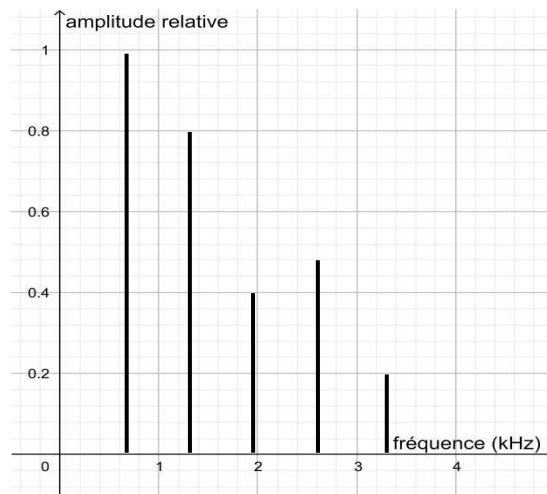

Figure 1. Spectre correspondant au mi₄ joué par la guitare

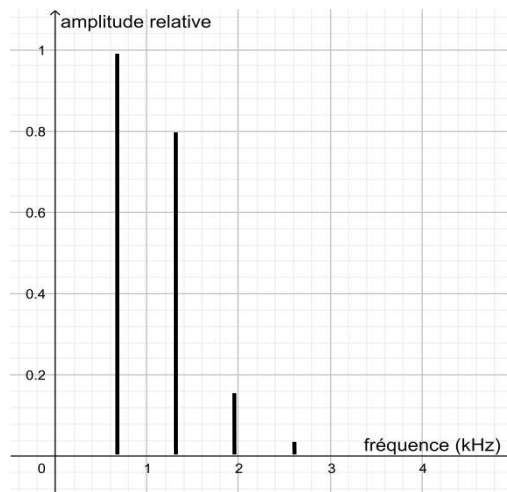
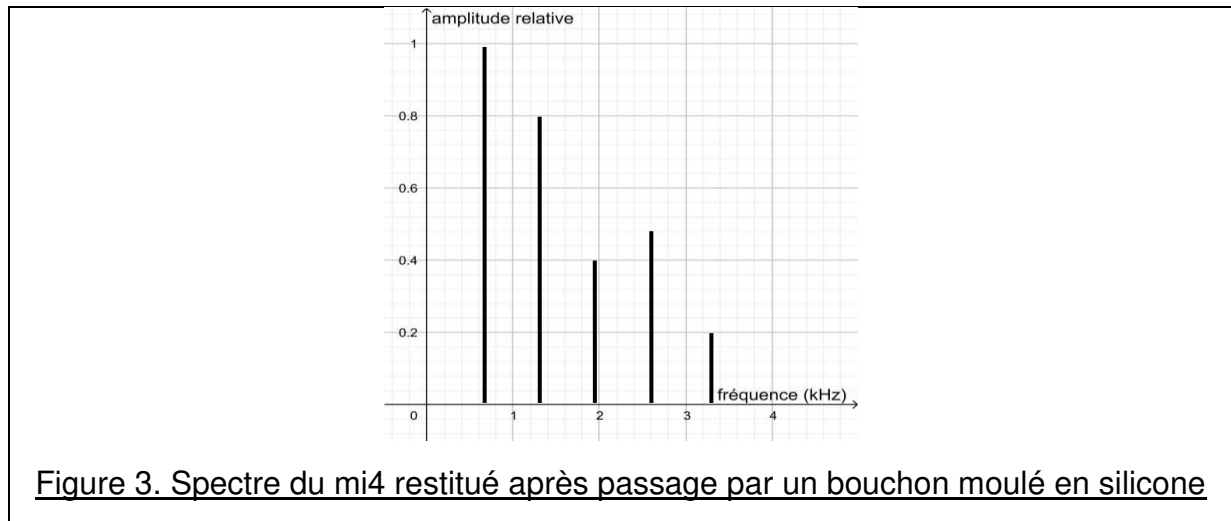

Figure 2. Spectre du mi₄ restitué après passage par un bouchon en mousse

Suite du document 3 en page suivante



4-a- À partir de la figure 1 du document 3, indiquer, en justifiant, si le son émis par la guitare est un son pur ou un son composé.

4-b- À partir de la figure 1 du document 3, déterminer la fréquence du mi₄ joué par la guitare. Décrire la démarche employée.

Une exposition prolongée à un niveau d'intensité sonore de 85 dB est nocive pour l'oreille humaine.

5- Durant un concert de rock, un guitariste est soumis en moyenne à un niveau d'intensité sonore de 100 dB. Il désire préserver son audition tout en préservant une bonne qualité sonore.

À partir de l'étude des documents 2 et 3, indiquer quel type de bouchon choisir et argumenter ce choix.

Modèle CCYC : ©DNE

Nom de famille (naissance) :

(Suivi s'il y a lieu, du nom d'usage)

Prénom(s) :

N° candidat :

N° d'inscription :



Liberté • Égalité • Fraternité
RÉPUBLIQUE FRANÇAISE

Né(e) le :

(Les numéros figurent sur la convocation.)

1.1

ANNEXE A RENDRE AVEC LA COPIE
EXERCICE 1 : TERRE PLATE OU TERRE SPHERIQUE

Question 1

H représente le Soleil, S la ville de Syène, A la ville d'Alexandrie et le segment $[PR]$ le fond du puit. Le schéma n'est pas à l'échelle.

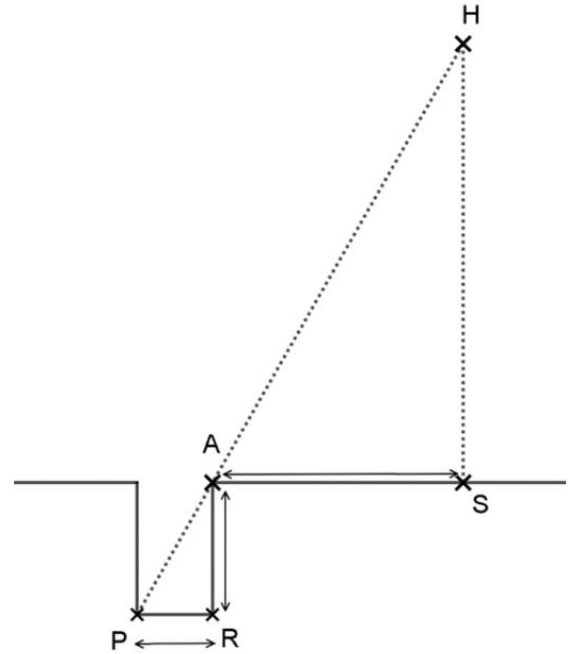

Question 4

C représente le centre de la Terre, S la ville de Syène, A la ville d'Alexandrie et le segment $[EA]$ la verticale à Alexandrie. Le schéma n'est pas à l'échelle.

